

Pistola semiautomática
P 22

Calibre 22l.r.

Manual de instrucciones



Observaciones importantes sobre el manejo de armas

Parta del hecho de que hasta el arma más segura puede hacerse peligrosa para usted y para otros por un manejo inadecuado.

Familiarícese primeramente con el funcionamiento y el manejo del arma por medio del manual de instrucciones.

Trate el arma descargada como si estuviera cargada.



Siempre tenga presente: Tenga el dedo lejos del disparador, excepto en caso de disparo intencionado. Tenga el arma siempre de manera que no ponga en peligro ni a Vd., ni a las personas que le rodeen.

Nunca utilice violencia en el momento de manejar, desmontar y montar. La seguridad está garantizada únicamente mientras que el arma se encuentre en estado perfecto.

Un manejo inadecuado y un mal mantenimiento pueden mermar el funcionamiento y la seguridad del arma.

Tenga presente que en caso de efectos exteriores, por ejemplo corrosión, caída abajo, etcétera, el arma tiene que ser revisada por un armero cualificado.

Intervenciones inadecuadas en el mecanismo, daños provocados por la violencia y modificaciones por terceros exoneran al fabricante de toda clase de derechos de garantía. Toda reforma u otros trabajos en el arma deben efectuarse exclusivamente por armeros autorizados.

Índice

Página

Piezas de funcionamiento.....	49
Generalidades.....	50
Manejo de los seguros.....	50-51
Pruebas.....	53
Carga de la pistola.....	54
Introducción del primer cartucho.....	54
Disparo.....	55
Desarmar del martillo.....	55
Pistola con cargador vacío.....	55
Descarga de la pistola.....	56
Desmontaje y montaje de la pistola.....	56
Adaptación de la empuñadura.....	57
Dispositivo de puntería.....	57
Cambio del cañón.....	58
Limpieza del arma.....	59
Conservación.....	60
Reparación.....	60
Garantía	60
Datos técnicos.....	60
Piezas de despiece/.....	61/62
Representación gráfica tridimensional.....	61/62
Accesorios especiales.....	63

Manejo de los seguros (mecanismos de seguros)

1. Seguro de aleta

Para asegurar el arma, gire la palanca de seguridad a la posición inferior, como esta representado en la 1 imagen.

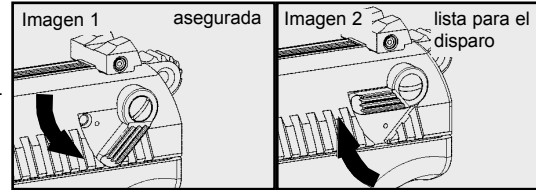

ATENCIÓN! Se recomienda acostumbrarse a dejar el seguro siempre en posición asegurada hasta que tenga que efectuarse el disparo.

2. Cerradura del gatillo

Cierre el sistema del gatillo de la P22 con la llave adjuntada. El arma no se puede desasegurar sin la llave. Así usted protege su arma contra el uso no autorizado (imagen 3 y 4).

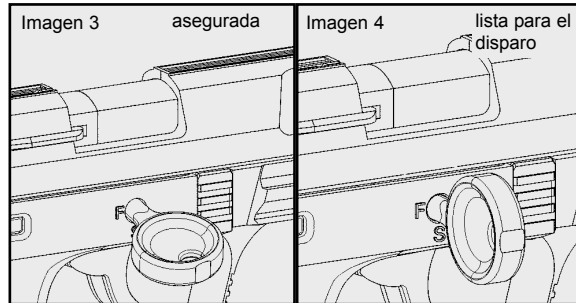

3. Seguro de caída (seguro interior automático)

El seguro de caída (seguro de percutor) está fuera del encaje únicamente cuando se tira del gatillo. Si el gatillo se solta en el momento del choque, el percutor no estaría activado.

4. Seguro del cargador

Si retira el cargador y si no tiene intención de continuar disparando, verifique a pesar del seguro si se encuentra todavía un cartucho en la recámara. ¡Sin el cargador metido, la P22 está asegurada contra el disparo por medio del seguro del cargador. No se puede disparar aunque haya un cartucho en la recámara.



¡Si retira el cargador y en caso de no seguir disparando, verifique a pesar del seguro si se encuentra todavía un cartucho en la recámara!

5. Indicación del estado de la carga

Por un pequeño corte en la parte superior del corredera se puede verificar si se encuentra un cartucho en la recámara. (imagen 5).

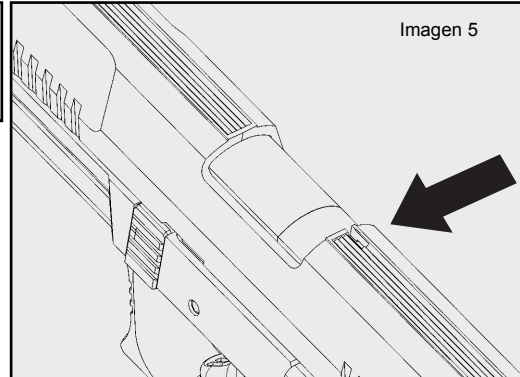

ATENCIÓN:

Todos los seguros son mecánicos, y el tirador es el único que asegura o quita el seguro. NUNCA CONFIE EN SEGUROS MECÁNICOS - piense de manera previsor y evite situaciones que podrían llevar a un accidente!

Pruebas antes del uso



Asegurese que la pistola esté asegurada y descargada antes de la prueba (cañón libre, recámara vacía y cargador vacío).

Prueba del funcionamiento

1. Retirar el cargador, tirar hacia atrás la corredera hasta el tope. Después que haya soltado la corredera, el muelle del cierre tiene que conducirlo otra vez a su posición de delante.
2. Colocar el cargador vacío, tirar de la corredera hacia atrás al tope. La corredera tiene que quedar agarrada en posición de detrás.
3. Retirar el cargador, tirar ligeramente hacia atrás la corredera. Después que haya soltado la corredera, el muelle del cierre tiene que conducirlo otra vez a su posición de delante.
4. Para desarmar colocar el cargador vacío, tirar del gatillo con el pulgar, manipular el martillo y dejar deslizar el martillo lentamente hacia adelante.
5. Colocar el cargador vacío, tirar de la corredera hacia atrás al tope. La corredera tiene que quedar agarrada en posición de detrás.
6. Oprimir la palanca de retenida de la corredera hacia abajo. El muelle del cierre tiene que conducir la corredera otra vez a su posición de delante. Desarmar el martillo.
7. Retirar el cargador, tirar del gatillo hacia atrás. El mecanismo de percusión no debe funcionar.

Prueba después del uso



Asegurese de que la pistola esté asegurada, descargada (cañón y recámara vacíos) después del uso y de que el cargador esté vacío. Desarmar el martillo.



ATENCIÓN: Lea las instrucciones de manejo completamente antes de cargar su arma.
En caso del empleo de una munición demasiado débil unas perturbaciones de funcionamiento pueden producirse en el arma.

Cargar la pistola

Asegure el arma.

Oprimir la retenida del cargador y sacar el cargador vacío (imagen 6). Oprima el elevador del cargador hacia abajo con el botón lateral y empuje el cartucho bajo los labios del cargador (imagen 7). Nunca aplicar violencia. Un labio del cargador dañado lleva a perturbaciones de funcionamiento y con eso al mal funcionamiento del arma. Golpee el cargador llenado con el dorso contra la palma, alineando los cartuchos se evitan errores de alimentación. En el momento de vaciar el cargador, empujar fuera los cartuchos uno tras otro hacia delante. Encajar el cargador llenado en la pistola hasta el enclavamiento del cargador (imagen 8).

Introducción del primer cartucho en la recámara

Empuñar el arma en la mano que va a accionar el gatillo y apuntar hacia abajo de manera oblicua para excluir daños a las personas. Tirar la corredera completamente hacia atrás con la mano libre y soltarla. La corredera salta hacia adelante, el primer cartucho entra en la recámara, el martillo está armado.

Deje el arma asegurada hasta que el disparo tenga que realizarse.



¡ATENCIÓN! No apoyar el dedo en el gatillo, observar las medidas de seguridad, la pistola está dispuesta para disparar.

En caso de no disparar enseguida, desarmar el martillo a mano.



Imagen 6



Imagen 7

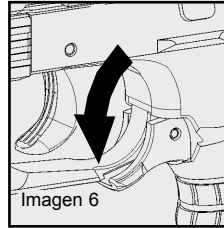

Imagen 8

Disparar

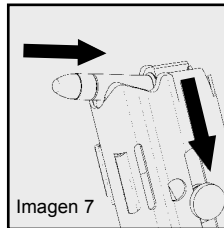
Usted puede disparar de dos maneras: con doble acción (double-action) o con simple acción (single-action).

Disparar "double-action" quiere decir tirar hasta el fondo el gatillo con el arma cargada y el martillo abatido, hasta que se efectue el disparo.

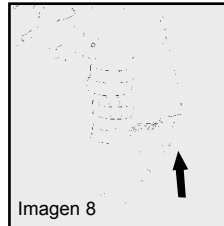
Disparar "single-action" quiere decir que se arma el martillo a mano con el arma cargada.

Se carga automáticamente un cartucho nuevo y se arma el martillo por el movimiento de repetición de la corredera.

Desarme del martillo

Asegure su arma. tenga agarrado el martillo con el pulgar, accione el gatillo y deje deslizar el martillo lentamente hacia adelante.



Para desarmar sostener el arma de manera que se excluyan daños a las personas.

La pistola con cargador vacío

Después de disparar el último cartucho, la corredera es retenida en la posición trasera por su palanca de retención. Asegure su arma.

En caso de querer seguir disparando, sustituir el cargador vacío por uno lleno. Accione la palanca de retención de la corredera (imagen 9), la corredera salta adelante y carga el primer cartucho en la recámara.

Durante este procedimiento sostener el arma en la mano que tira y apuntar hacia abajo en un plano inclinado, de manera que se excluyan daños a las personas.



Imagen 9



ATENCIÓN! No apoyar el dedo en el gatillo, observar las medidas de seguridad, la pistola está dispuesta para disparar.

En caso de no seguir disparando, asegurar el arma, sacar el cargador, asegurarse de que en la recámara no se encuentre ningún cartucho (imagen 10), cerrar la corredera y desarmar el martillo.

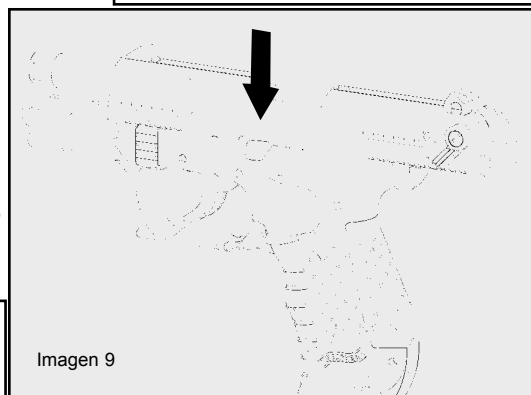
Descargar la pistola

Asegurar el arma. Sacar el cargador y tirar la corredera hacia atrás hasta el tope. Se extrae y se expulsa el cartucho que se encuentra en la recámara.



¡Controlar visualmente si el cañón está vacío!

Dejar deslizar la corredera hacia adelante y desarmar el martillo.

Desmontar y montar la pistola

El arma no debe de ser desmontada más allá de lo descrito en el presente manual de instrucciones. Otros desmontajes, montaje inadecuado y la no observación del manual de instrucciones oxoneran al fabricante de toda garantía en relación a daños a bienes o a las personas.



En este caso asegurar el arma, sacar el cargador y controlar, si el arma está descargada.

En el caso de la versión de 5" quite primeramente el contrapeso del cañón (véase página 59). Presionar la palanca de desmontaje hacia abajo y armar el martillo. Tirar de la corredera hacia atrás al tope, levantar por detrás y dejar deslizar hacia adelante. Sacar la varilla guía. El montaje se efectua en orden inverso.



Imagen 10



Imagen 11

Ajustar la empuñadura

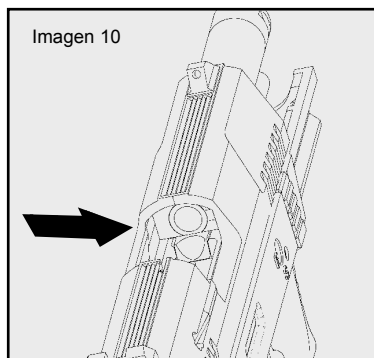
Para poder ajustar de manera óptima la empuñadura del arma a la mano, existe la posibilidad de sustituir el dorso de la empuñadura.

Presionar para ello el pasador por medio de una herramienta como representado en imagen 12 hasta que salga y después de montar el dorso de la empuñadura volver a incorporarlo.

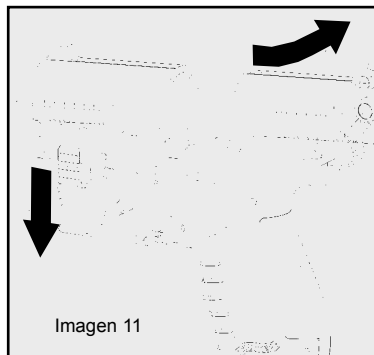

Imagen 12

Dispositivo de puntería

El punto de mira para el ajuste vertical se puede cambiar y la alza es variable en dirección lateral.

Ajuste lateral:

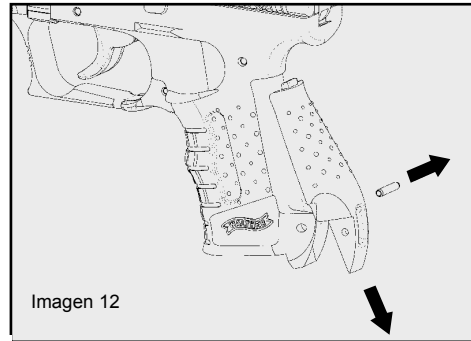
Si el disparo va a la derecha girar el tornillo de alza hacia la derecha, si el disparo va a la izquierda girar hacia la izquierda.

Ajuste en altura:

Colocando puntos de mira de diferentes alturas se puede ajustar la altura. Si el disparo va por debajo se utiliza un punto de mira más bajo, si el disparo va por encima se utiliza un punto de mira más alto.

Para poder cambiar el punto de mira, presionarlo de la corredera desde abajo por medio de un destornillador.



Imagen 13

Sistema de cambio del cañón

Para la P22 se fabrica un sistema de cambio del cañón con contrapeso del cañón. (véase página 63)

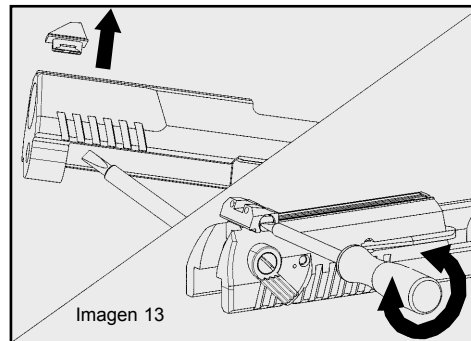

Antes de cambiar el cañón asegurar el arma, sacar el cargador y controlar si el arma está descargada.

Tire la palanca de desmontaje hacia abajo, arme el martillo y desmonte la corredera.

Suelte la tuerca del cañón con la llave de boca adjunta. Saque la tuerca del cañón y tire del cañón hacia atrás del armazón.



Imagen 14



Imagen 15

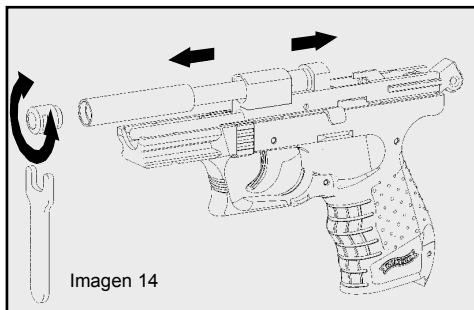

Imagen 16

El montaje se efectúa en orden inverso.
 Preste atención a que el corte del alojamiento del cañón se encuentre en la muesca del cañón. Instale el resorte 2668904 adjunto en el sistema de cañón cambiante. En el momento de colocar el cierre utilice la clavija de montaje 2668891. (imagen 15/16) Encaje primeramente el contrapeso del cañón y fíjelo con el tornillo de sujeción y apriételo con los tornillos. (imagen 17)
 El punto de mira de la corredera se tiene que sustituir por un tapón.

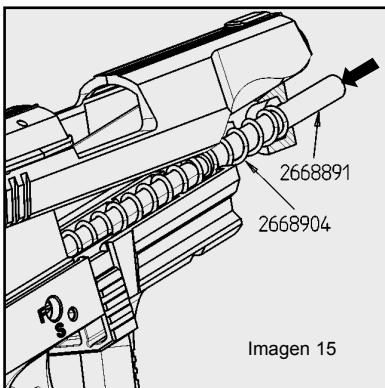
Para desmontar el contrapeso del cañón quite primero el tornillo de sujeción (imagen 17/2), después deshaga los tornillos. (imagen 17/3)
 Ahora puede retirar el contrapeso del cañón.

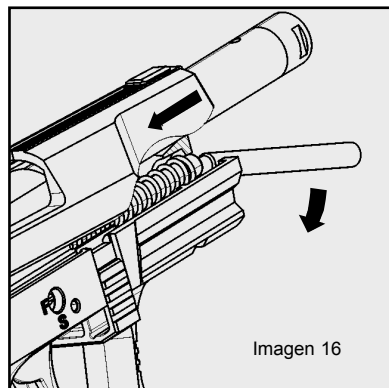
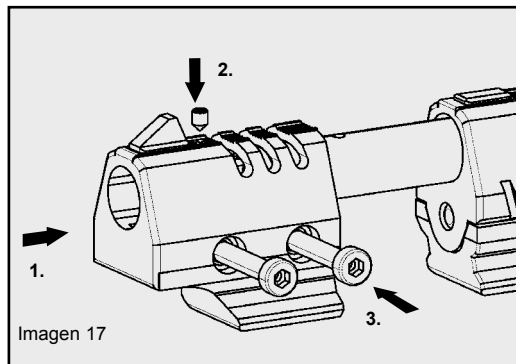

Limpieza del arma

Con el fin de mantener la seguridad de funcionamiento y aumentar la duración el arma debe de ser limpiada y cuidada con regularidad.



Asegure su arma, sacar el cargador, abrir la corredera y controlar el cañón y la recámara.

Desmontar el arma y limpiar las piezas ensuciadas en la corredera, en los labios del cargador, en el elevador y en la empuñadura con ayuda de un cepillo y un trapo de limpiar.

Limpiar el cañón con el cepillo impregnado con aceite. Pasar varias veces por el interior con el cepillo y después con un trozo de correa de algodón, comenzando por la parte de la recámara dejarlo seco. Engrasar las piezas metálicas ligeramente.

Volver a montar el arma y comprobar suavidad y funcionamiento perfecto.

Conservación



¡Nunca abandonar un arma cargada!

La conservación y el almacenamiento de su arma deberán de efectuarse únicamente en estado descargado y asegurado.

Mantener el arma apartada de los niños y personas no autorizadas.

Conservar la munición separadamente de la pistola.

Reparación de armas Walther

¡ATENCIÓN! Un arma que no funciona de manera perfecta, es peligrosa. Debería de ser conservada de manera segura, para que nadie la utilice antes de que haya sido reparada. Es difícil reparar por si mismo un arma, y un montaje falso puede llevar a perturbaciones de funcionamiento peligrosas.



¡Deje controlar y reparar el arma únicamente por un comerciante especializado/armero!

Garantía de armas Walther

Dentro de un año desde la fecha de compra la empresa Walther repara o sustituye vuestra arma libre de todo gasto, en caso de que el defecto no se haya producido por culpa propia. Haga el favor de dejar el arma a un comerciante autorizado, describale el problema y agregue el justificante de compra correspondiente.



¡IMPORTANTE! Si transporta su arma asegurese de que el arma esté asegurada y descargada.

Características técnicas

Calibre..... .22 l.r.

Sistema de cierre.....Corredera muelle-masa

Tipo del disparador.....DA/ SA

Peso del disparador normal (Single Action).....aproximadamente 2.2 kg

Peso del disparador de doble acción (Double Action).....aproximadamente 5.6 kg

Recorrido del disparador normal (Single Action).....aproximadamente 4mm

Recorrido del disparador de doble acción (Double Action).....aproximadamente 16mm

Capacidad de cargador.....10 cartuchos

Dimensiones (Long./Alt./Anch.).....159/114/29 (199/114/29)

Longitud del cañón.....87mm (127mm)

Longitud entre miras.....130mm (170mm)

Anchura de la ranura del alza.....4.5mm

Anchura del punto de mira.....3.6mm

Peso (sin cargador).....430g (525g)

Peso cargador (vacío).....50g

Piezas Sueltas

Partida	Denominación	Nº.del artículo	Partida	Denominación	Nº.del artículo	Partida	Denominación	Nº.del artículo
1	Empuñadura	266 04 82	25	Cerradura del gatillo	266 08 22	48	Tuerca del cañón	266 10 63
2	Armazón, lado izquierda	267 04 61	26	Muelle para cerraduradel gatillo	266 08 31	49	Llave	266 10 71
3	Armazón, lado derecho	264 04 53	27	Lomo de la empuñadura	266 08 49	50	Cañón, largo	266 10 80
4	Tornillo pulido	266 05 12	28	Lomo de la empuñadura grande	266 08 57	51	Alojamiento del cañón, largo	266 10 98
5	Tornillo pulido	266 97 22	29	Llave para cerraduradel gatillo	266 08 65	52	Contrapeso del cañón (grupo de construcción)	267 04 70
6	Gatillo (grupo de construcción)	267 04 37	30	Corredera	266 08 73	53	Llave hexagonal	218 98 01
7	Pasador del gatillo	266 05 47	31	Frente del cerrojo	266 08 81	54	Llave hexagonal	266 84 91
8	Martillo (grupo de construcción)	267 04 45	32	Pasador	266 08 90	55	Armazón del cargador	266 11 36
9	Fiador	266 06 44	33	Extractor	266 09 03	56	Elevador	266 11 44
10	Muelle del fiador	266 06 52	34	Muelle	266 09 11	57	Botón del cargador	266 11 52
11	Expulsor	266 06 79	35	Pasador	266 09 20	58	Base del cargador	266 11 61
12	Retenida del cargador	266 06 95	36	Percutor	266 09 38	59	Muelle del cargador	266 11 79
13	Pasador	266 84 75	37	Muelle del percutor	266 09 46	60	Laminilla	299 11 87
14	Pasador elástico	266 07 17	38	Palanca del seguro	266 09 54	61	Base del cargador, grande	266 12 41
15	Palanca de retenida de la corredera	266 07 25	39	Aleta de seguridad, izquierda	266 09 62	62	Alza	267 04 88
16	Muelle para retenida	266 07 33	40	Aleta de seguridad, derecha	266 09 71	63	Tornillo regulador	266 12 68
17	Palanca de montaje	266 07 41	41	Tornillo	266 09 89	64	Tuerca	266 12 76
18	Pasador	266 07 50	42	Bola de retención	266 09 97	65	Punto de mira 3	267 04 96
19	Pasador	266 07 68	43	Muelle	267 08 10	66	Punto de mira 2	267 05 00
20	Pasador de apoyo	263 07 76	44	Seguro del percutor	266 10 04	67	Punto de mira 4	267 05 18
21	Varilla guía de muelle	266 07 84	45	Muelle	266 10 12	68	Tapón cilíndrico	266 13 14
22	Muelle de corredera	266 89 04	46	Cañón	266 10 47	69	Instalación para instrucción de tiro sin cartuchos	260 83 32
23	Seguro del cargador	266 08 06	47	Alojamiento del cañón	266 10 55	70	Clavija de montaje	266 88 91
24	Muelle para segurodel cargador	266 08 14				71	Espárrago	266 84 83

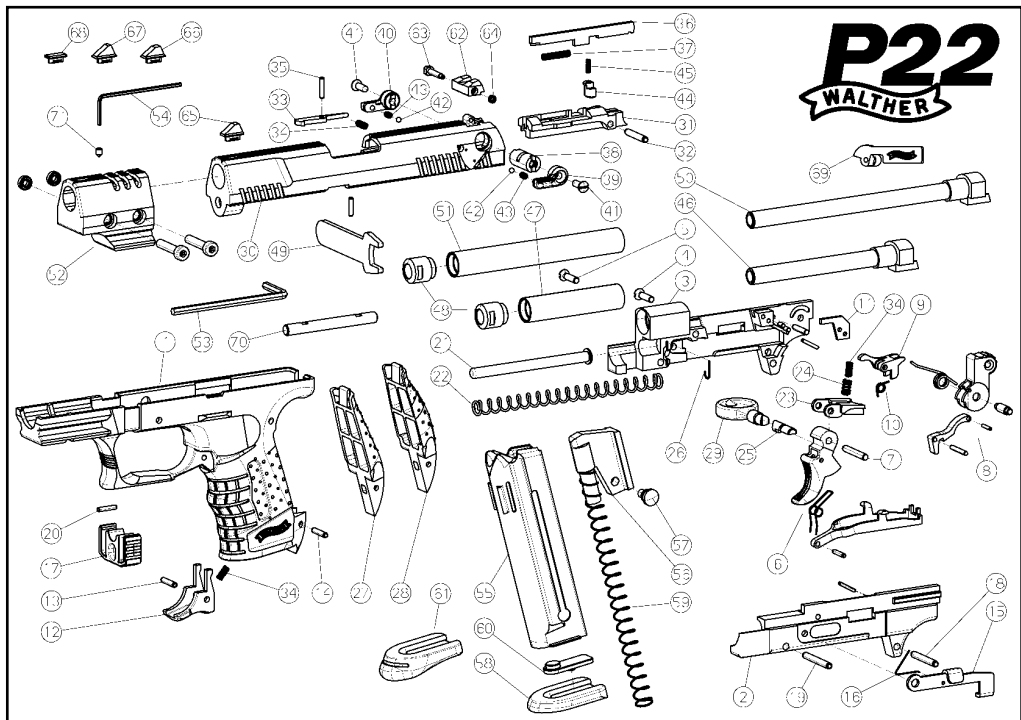

Accesorios especiales

Sistema de cambio del cañón
(Longitud del cañón 127 mm)

N°. de artículo: 265 93 01

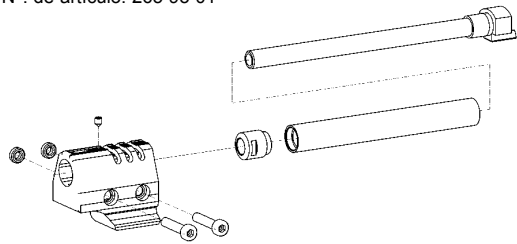

Llave para cañón

N°. de artículo:
266 10 71

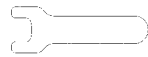

Llave de la cerradura del gatillo

N°. de artículo:
266 08 65

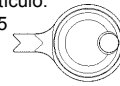

Sistema de cambio del cañón
(Longitud del cañón 87 mm)

N°. de artículo: 265 92 98

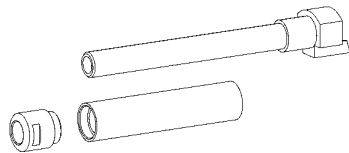

Cargador

N°. de artículo:
265 93 44

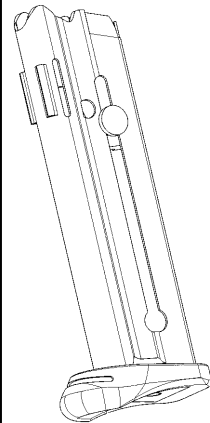

Cargador

N°. de artículo:
265 93 36

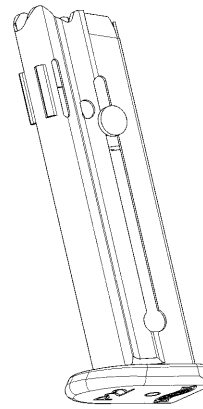



Carl Walther GmbH - Sportwaffen

Marketing:	Technik:
Vertrieb:	Service:
Postfach 2740	Postfach 4325
D - 59171 Arnsberg	D - 89033 Ulm
Donnerfeld 2	Karlstraße 33
D - 59757 Arnsberg	D - 89073 Ulm

Tel. 02932 / 638 100	Tel. 0731 / 1539 - 0
Fax 02932 / 638 149	Fax 0731 / 1539 - 170

Salvo modificaciones técnicas.
N° de artículo: 266 1403 (internacional)